

Ersatzteilservice. Ersatzteile

WORKER 5001M W (Bestellnummer: 5330915)

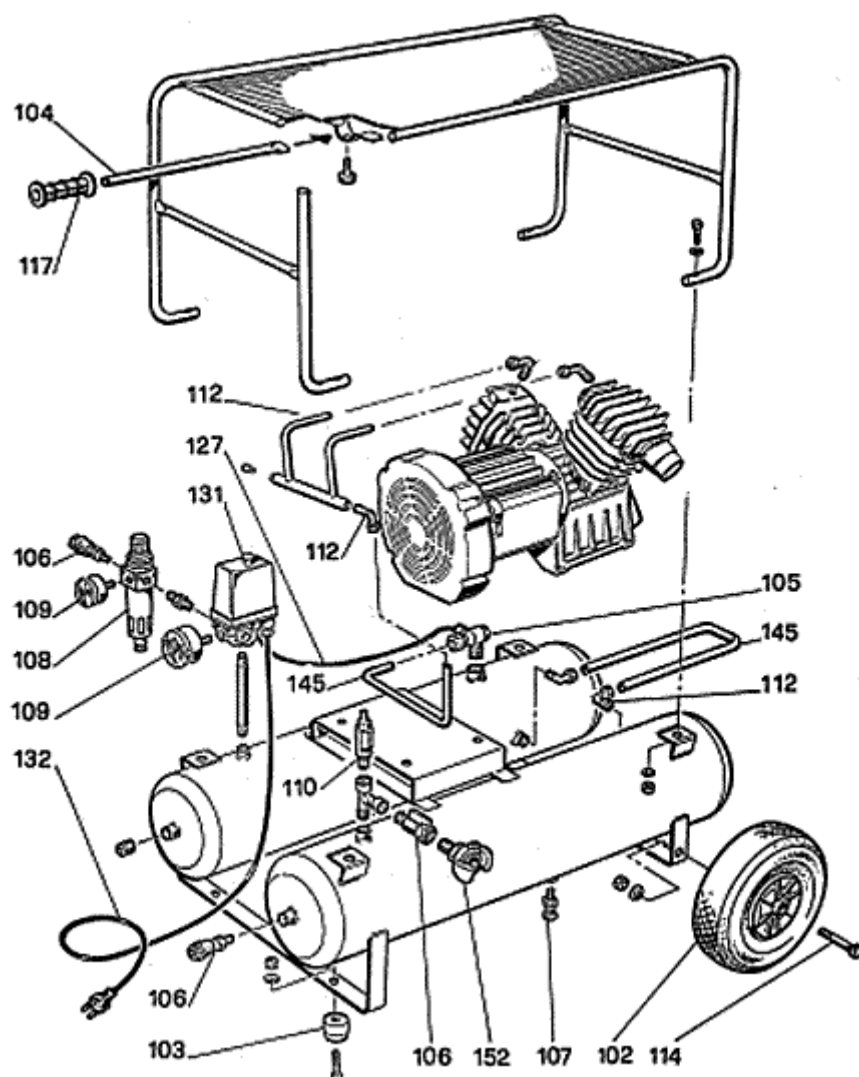

<u>Positionsnummer</u>	<u>Ersatzteil-Bestellnummer</u>	<u>Ersatzteilbezeichnung</u>	<u>Menge</u>	<u>Einheit</u>	<u>gültig bis</u>
102	9042013	Rad 250 / 20 luftbereift	2	Stk	aktuell
103	9038077	Gummifuss	2	Stk	aktuell
104	9083318	Halterung	1	Stk	aktuell
105	9602024	Ventilteller für Rückschlagventil	1	Stk	aktuell
105	9048023	Rückschlagventil 1/2	1	Stk	aktuell
106	5121934	Schnellverschlusskupplung 1/4	1	Stk	aktuell
106	9053220	Ablasshahn 3/8	1	Stk	aktuell
106	5188321	Schnellverschlusskupplung 1/2 a	1	Stk	aktuell
107	9100024	Ablasshahn 3/8	2	Stk	aktuell
108	5075189	Filterregler mit Manometer 1/4"	1	Stk	aktuell
109	5245303	Manometer 63 G1/4 h	1	Stk	aktuell
110	5193537	Sicherheitsventil 3/8 10	1	Stk	aktuell
112	9053663	Winkel 1/2	1	Stk	aktuell
112	9053159	Anschlussleitung	2	Stk	aktuell
114	9011025	Radbolzen 250/20	2	Stk	aktuell

117	9038131	Griff D=20	1	Stk	aktuell
131	5198809	Druckschalter MDR 2/11 m.EV. o.M.	1	Stk	aktuell
145	9050239	Druckleitung	1	Stk	aktuell
145	9046855	Druckleitung bewickelt	1	Stk	aktuell
152	9053340	Anschlussverschraubung 3/8	1	Stk	aktuell

[Aggregat-Ersatzteile](#)

a.A. ... Auf Anfrage

Aktuelle Sortierung: nach Positionsnummern

[Information zur Ersatzteil-Gültigkeit](#)

<< Zurück

Abbrechen

Anderes Modell >>