

Ersatzteile

Information	Beschreibung
4116023114	WORKER 50

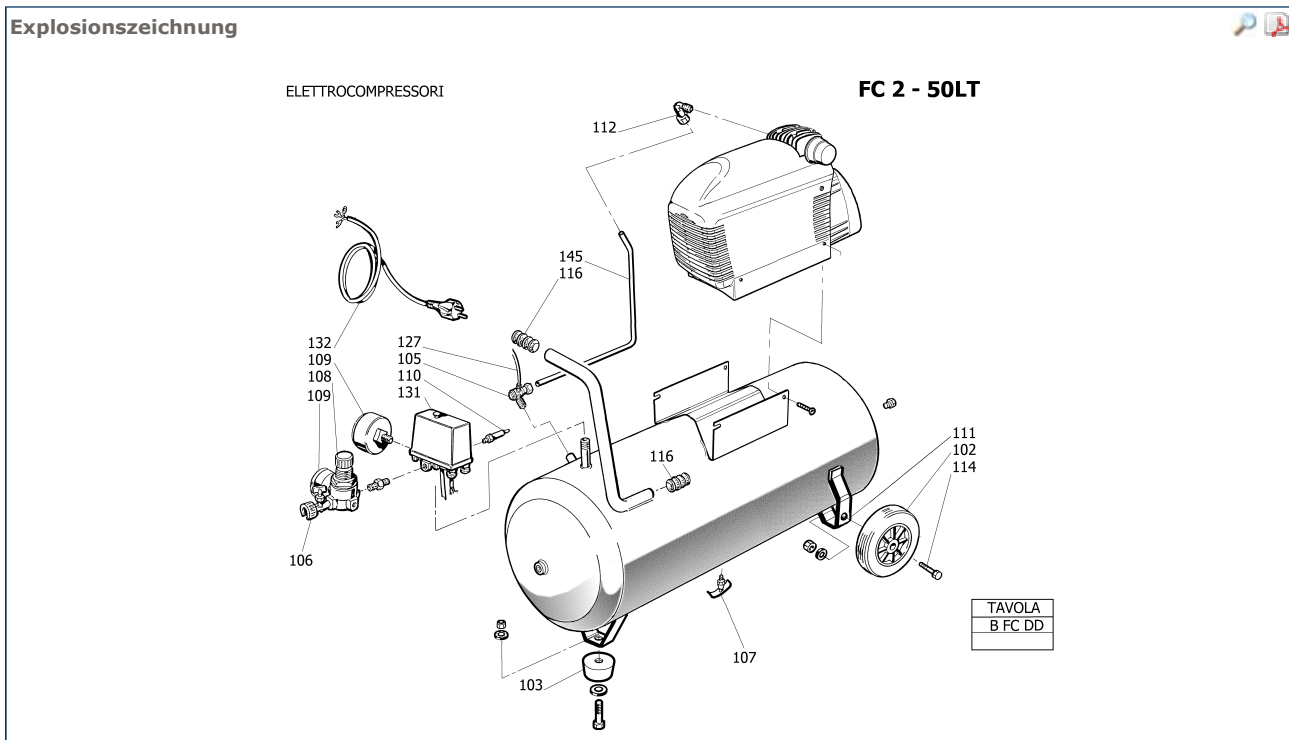

Artikel		Zeigen Sie das Enddatum <input checked="" type="checkbox"/>		
Nr.	Artikel	Beschreibung	Ende	Stückzahl
099	6218739800	Block		1.00 PC
102	6214347300	Rad		2.00 PC
103	6214345500	Schwingungsdämpfer		1.00 PC
105	6210718900	Rückschlagventil		1.00 PC
106	6231944100	Kugelhahn	01/02/05	1.00 PC
106	6231944100	Kugelhahn	21/12/03	1.00 PC
107	6210717700	Ablassventil		1.00 PC
108	6214344100	Druckminderer		1.00 PC
108	2236105548	Druckminderer	31/01/05	1.00 PC
109	6214345000	Manometer		1.00 PC
110	6210719500	Sicherheitsventil		1.00 PC
112	6231943600	Doppelnippel		1.00 PC
114	6214348000			2.00 PC
115	2236100750	Seegerring	31/05/97	2.00 PC
116	6214344600	Schraube		2.00 PC
127	6245578000	Tecalanleitung		0.75 M
131	6256396900	Druckschalter		1.00 PC
132	6256395300	Kabel		1.00 PC
145	2236105241	Druckrohr		1.00 PC

Block Explosionszeichnung

AFC99 - FC2

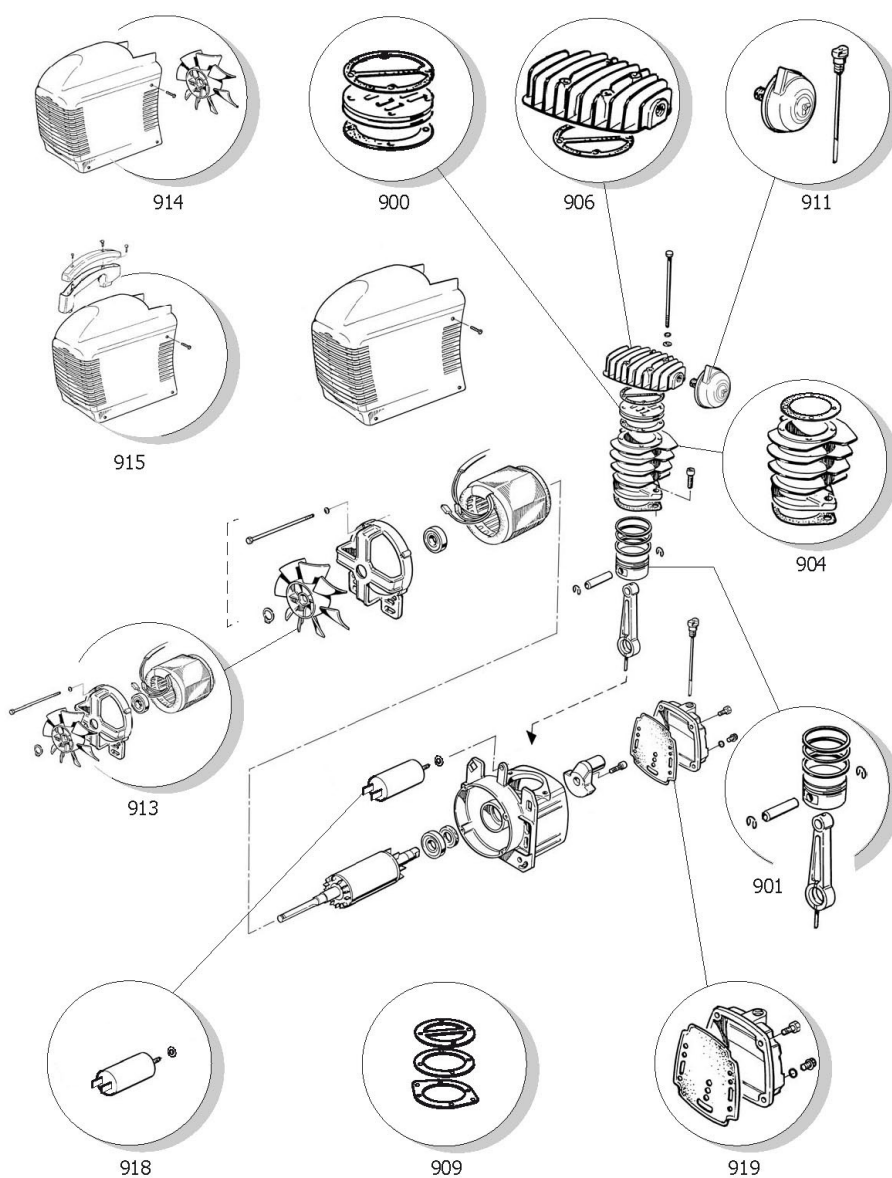

Teile Block

Nr.	Artikel	Beschreibung	Ende	Stückzahl
900	6229025100	Ventilsitzplatten-Kit		1.00 PC
901	6229022000	Pleuel-Kolben-Kit		1.00 PC
904	6229023300	Zylinder-Kit		1.00 PC
906	6229024200	Zylinderkopf-Kit		1.00 PC
909	6229023800	Gelenk-Kit		1.00 PC
911	6229020700	Luftfilter-Kit		1.00 PC
913	6229024800	Stator-Kit		1.00 PC
914	6229024600	Abdeckhaube zu E-Mot.-Kit		1.00 PC
918	6229021500	Kondensator-Kit		1.00 PC
919	6229022300	Gehausedeckel-Kit		1.00 PC