

Ersatzteile

Information	Beschreibung
4116023108	WORKER 10 V

Explosionszeichnung

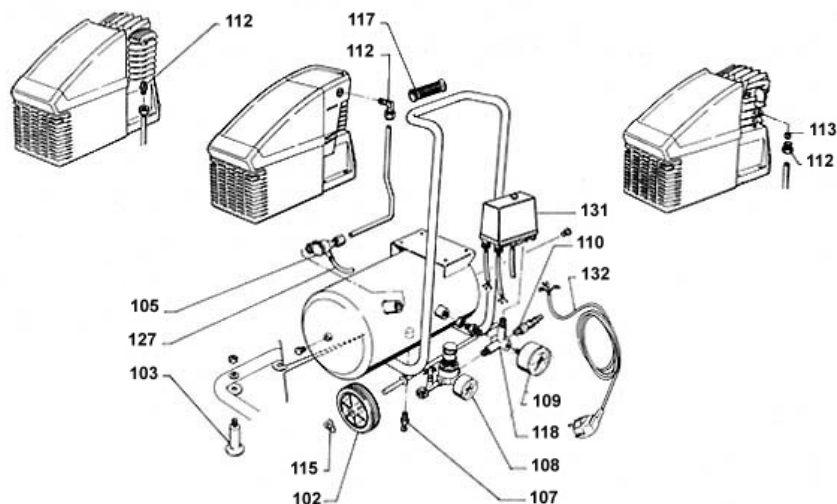

Artikel		Zeigen Sie das Enddatum <input checked="" type="checkbox"/>		
Nr.	Artikel	Beschreibung	Ende	Stückzahl
099	4116090242	Block		1.00 PC
102	6214347000	Rad		2.00 PC
103	6214345300	Schwingungsdämpfer		2.00 PC
105	6210718900	Rückschlagventil		1.00 PC
106	6231944100	Kugelhahn		1.00 PC
107	6210717700	Ablassventil		1.00 PC
108	2236105529	Druckminderer	12/06/11	1.00 PC
108	2236111035	Druckminderer		1.00 PC
109	6214344700	Manometer		1.00 PC
109	6214344900	Manometer		1.00 PC
110	6210719900	Sicherheitsventil		1.00 PC
112	6231943600	Doppelnippel		1.00 PC
115	6214346500	Seegerring		2.00 PC
117	6214345900	Knauf		1.00 PC
118	6231943100	Verteilerstück		1.00 PC
127	6245578000	Tecalanleitung		0.30 M
131	2236110614	Druckschalter		1.00 PC
132	6256395300	Kabel		1.00 PC
145	6245576900	Druckrohr		1.00 PC

Block Explosionszeichnung



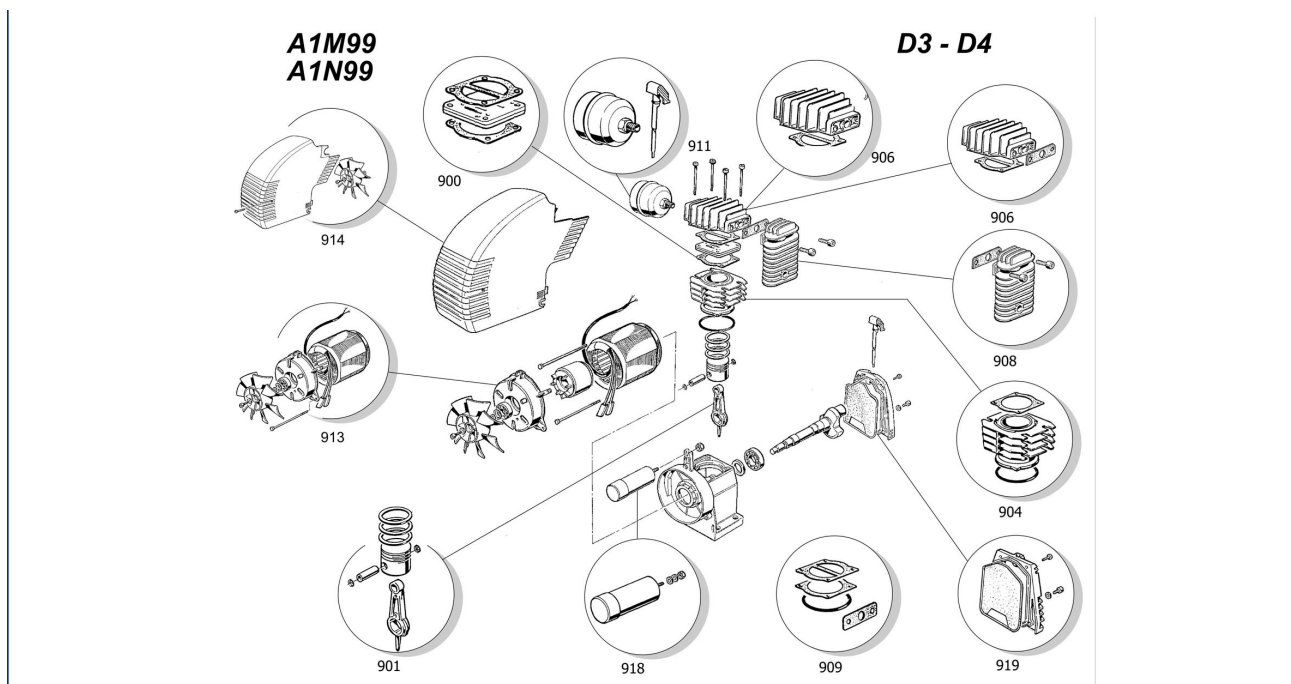

Teile Block				
Nr.	Artikel	Beschreibung	Ende	Stückzahl
900	2236108137	Ventilsitzplatten-Kit		1.00 PC
901	2236108140	Pleuel-Kolben-Kit		1.00 PC
904	2236108143	Zylinder-Kit		1.00 PC
906	2236108147	Zylinderkopf-Kit		1.00 PC
909	2236108152	Gelenk-Kit		1.00 PC
911	2236108155	Luftfilter-Kit		1.00 PC
913	2236108159	Stator-Kit		1.00 PC
914	2236108166	Abdeckhaube zu E-Mot.-Kit		1.00 PC
918	6229021500	Kondensator-Kit		1.00 PC
919	2236108172	Gehausedeckel-Kit		1.00 PC