

Largo & Allegro

Druckluftkompressoren

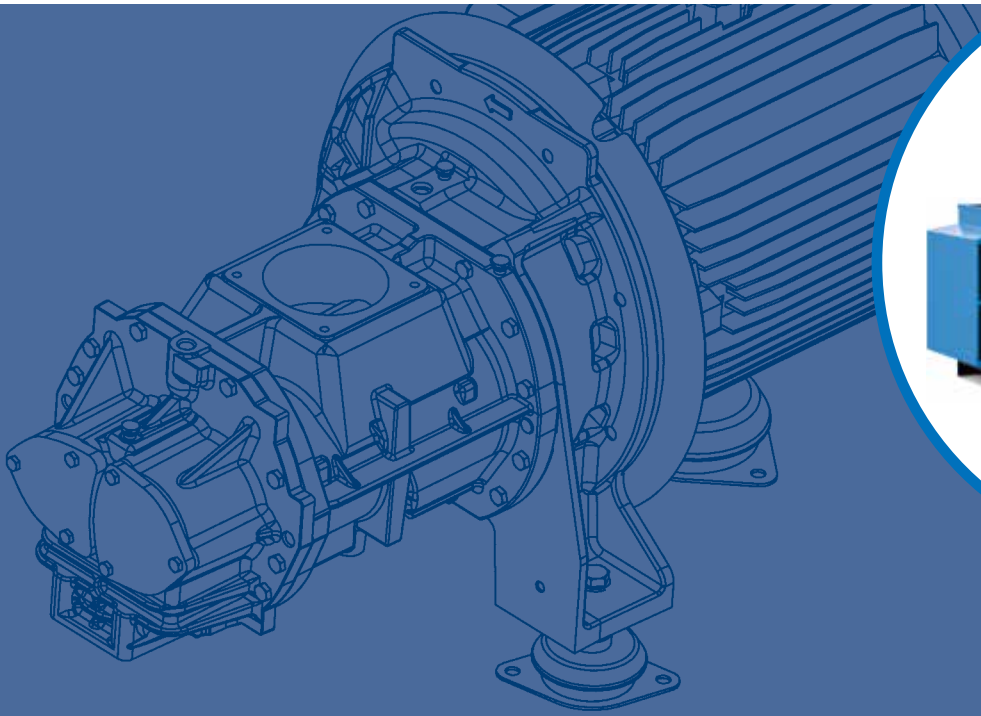

Largo & Allegro 15-25

ALUP
Kompressoren



ALUPs Erbe

In Deutschland 1923 gegründet, leitet das Unternehmen seinen Namen von Produkten für die Automobilindustrie ab, die in einer kleinen mechanischen Werkstatt in Köngen hergestellt wurden, nämlich Auto-Luft-Pumpen. Bereits zwei Jahre später wurde die erste Baureihe von Kolbenverdichtern entwickelt, und 1980 vervollständigten Schraubenkompressoren das Produktangebot.

Im Laufe der Zeit stieg die Erfahrung und Innovationen wurden fortentwickelt, die zum heutigen hochwertigen Stand des Produktportfolios führten. Auf dieser Basis entwickelte sich der Name ALUP Kompressoren rasch zu einem Synonym für innovative Technologie gepaart mit Traditionsbewusstsein.

Heute agiert ALUP Kompressoren immer noch aus dem Herzen von Baden-Württemberg, wo im Jahre 1923 alles begann.

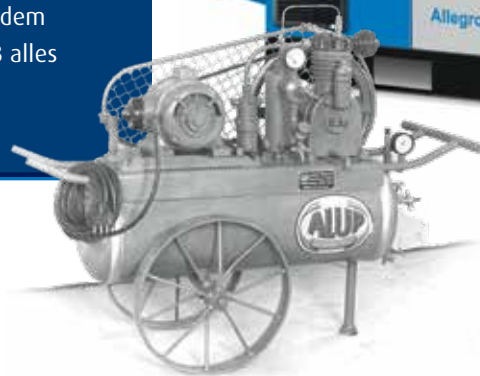

Druckluft. Erfahren.

Entdecken Sie, was passiert, wenn sich eine Leidenschaft für Technologie mit praktischer Erfahrung vereint. Weiterentwicklung in Richtung praktischer Installationen und Wartung, die Ihnen die Freiheit gibt, sich auf Ihre Arbeit zu konzentrieren. Die Sortimente umfassen genau die Maschine, die Sie benötigen, mit den richtigen Optionen für Ihre Anforderungen. Die Anlagenrendite ist gewährleistet, während die CO₂-Bilanz schrumpft. Und weil wir nah bei unseren Kunden sind, sind wir einen Schritt voraus, wenn sich Ihre Anforderungen ändern.



Das Sortiment, das alle Ihre Anforderungen erfüllt

Mit dem Largo & Allegro-Sortiment erhalten Sie eine effiziente, zuverlässige und umfassende Lösung, die für eine Vielzahl von Druckluftanforderungen geeignet ist.

Ein breites Angebot für Sie

- Verfügbare Leistungsgrößen von 20 bis 35 PS.
- Eine Druckvariante (5,5–12,5 bar) für Allegro 15-25.

Getriebe mit hohem Wirkungsgrad

- Reduzierter Energieverbrauch im Vergleich zur riemengetriebenen Technologie.
- Geräuscharm: Der Largo & Allegro kann nahe am Arbeitsplatz installiert werden.
- Längere Wartungsintervalle im Vergleich zur Riementechologie.

Einfache Zugänglichkeit und Installation

- Wartungsfreundlich dank großer Flügeltüren und abnehmbarer Paneele.
- Einfache Installation dank des Lieferumfangs und einer Vielzahl von Konfigurationen.

Passende Optionen, die Sie brauchen

- Grafische und integrierte zentrale Steuerung.
- Energierückgewinnung.
- 8000h Öl.
- Konnektivität – ICONS-Box.
- Gehäuseheizung.
- Lebensmittelverträgliches Öl.
- Druckluftfilter zur Verbesserung der Luftqualität.
- Wasserabscheider zum Schutz Ihres Trockners vor Feuchtigkeit.
- ... und vieles mehr zur individuellen Gestaltung Ihres Gerätes!

www.alup.com

Für jeden Kunden das richtige Modell

Sehen Sie sich diese innovativen Funktionen der Largo & Allegro 15-25-Serie an und erleben Sie, wie sie Ihnen ein komplettes Angebot bieten: hohe Effizienz, einfache Wartung und niedriger Geräuschpegel.

Hochwertiger Antriebsstrang (Getriebe und Direktgetriebe)

- Getriebetechnologie für hohe Energieeffizienz und Zuverlässigkeit wurde beim Largo 15-25 installiert.
- Kein Langzeitverlust durch eine Kombination von Schraubenrotoren und Getriebetechnik.
- Direkt angetriebenes Getriebe (1) für herausragende Energieeffizienz und Zuverlässigkeit bei den Allegro 15-25-Geräten.
- Eigenentwickeltes Hochleistungselement (niedriger spezifischer Energiebedarf und hohe Luftleistung) (2).
- Standard IP 55 Motor der Klasse F IE3 für den Largo 15-25 (3).
- Für Frequenzumformerbetrieb konstruierter Hochfrequenzmotor bei den Allegro 15-25 (4).
- Namhafte Lieferanten der Hauptkomponenten wie Motoren und Umrichter (5) mit weltweitem Support.

Hocheffiziente Luftfilterung und Ölabscheidung

- Um die Effizienz zu steigern, wird Frischluft von der kühlen Seite des Kompressors aufgefangen.
- Gekapselte 2 Mikron-Ansaugfilter gewährleisten, dass nur saubere Luft in den Kompressor gelangt (6).
- Ölabscheidung (7) mit übergroßem Ölbehälter (8) für einen Druckabfall < 250 mbar.



Optimale Belüftung und überdimensionierter Kühler

- Ein verbesserter Kühlfluss führt zu einer niedrigeren Betriebstemperatur.
- Ein separater Luftstrom sorgt für eine effiziente Kühlung von Motor und Umrichter sowie eine lange Lebensdauer von Öl, Komponenten und Verdichter (9).
- Bei geringem Energieverbrauch ist ein optimaler Kühlluftstrom gewährleistet.
- Überdimensionierter Öl- und Luftkühler für eine bessere Kühlung und niedrigere Betriebstemperatur (10).

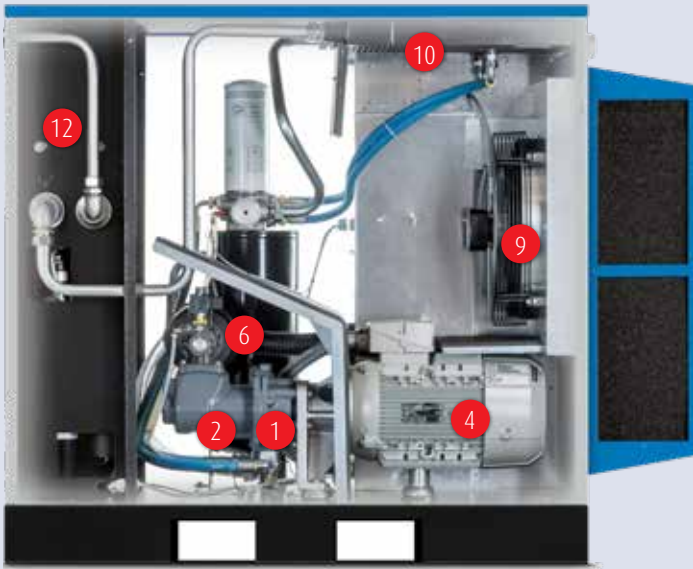

Integrierter Frequenzumrichter

- Leicht zugänglicher, integrierter Umrichter-Antrieb (5).
- Optimaler Regelbereich.
- Neues Schaltschrankkühlssystem zur Steigerung der Zuverlässigkeit der elektrischen Komponenten.

Geräuscharmer Betrieb

Dank der verbesserten Geräuschdämmung arbeitet der Kompressor sehr leise und kann in der Nähe des Arbeitsplatzes aufgestellt werden.

Luftqualität

- Der interne Wasserabscheider (11) mit automatischer Entleerung entfernt bis zu 90 % der Druckluftfeuchtigkeit (Standard bei Trocknern).
- Ein überdimensionierter Trockner (12) wurde im kühlen Geräteteil installiert, um zu gewährleisten, dass ein Maximum an Feuchtigkeit entfernt wird.



So optimieren Sie Ihren Energieverbrauch

Die Energiekosten machen etwa 70% der gesamten Betriebskosten Ihres Kompressors über einen Zeitraum von fünf Jahren aus. Insofern steht bei einer Druckluftanlage maßgeblich die Reduzierung der Betriebskosten im Fokus.



Technologie mit variabler Drehzahl

Bei richtiger Anwendung kann eine Technologie mit variabler Drehzahl die Stromrechnung für Ihren Kompressor um bis zu 30% senken.

- Der Kompressor mit Frequenzumrichter passt die Luftzufuhr an den Bedarf an. Dadurch wird der Energieverbrauch reduziert, wenn der Bedarf niedriger ist. Bleibt der Bedarf stabil, garantiert die Steuerung einen gleichbleibenden Einstelldruck.
- Keine Leerlaufzyklen über 20 % Last.
- Keine Stromspitzen durch sanften Start.
- Verbesserte Effizienz dank des neuen 1:1 Direktantriebs.

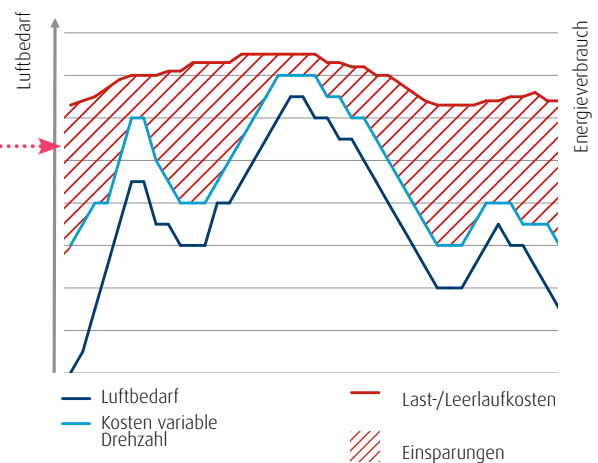
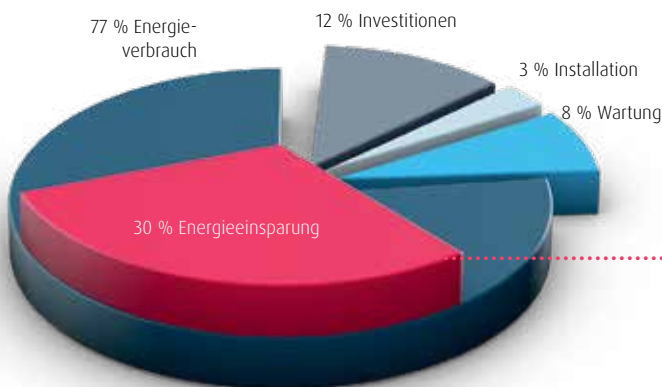

Mit Air Control 5.0 und 5.1 alles unter Kontrolle



Air Control 5.0 (Standard bei Largo)

- Icon-basierte Display-Bedienung.
- LED-Statusvisualisierung.
- Digital I/O.
- Fernstart und -stopp, Last/Leerlauf, Notfall-Stopp.
- Automatischer Wiederanlauf nach Spannungsausfall.
- Wartungsindikator und Fehlermanagement bieten umfassende Meldungen, um die Wartungsdiagnose zu erleichtern.
- Visualisierung über einen Webbrowser mithilfe einer einfachen Ethernet-Verbindung.



Air Control 5.1 (Standard bei Allegro, optional bei Largo)

Air Control 5.1 hebt Ihr Kontrollniveau auf die nächsthöhere Ebene und bietet zusätzliche Funktionalitäten:

- Benutzerfreundlicher Grafikbildschirm, Datenprotokollierung und -speicherung auf einer Speicherkarte.
- Stopp- und Start-Timer hängen nicht von der Bedienung ab, um Energie zu sparen. Sie programmieren die Air Control 5.1-Steuerung vielmehr so, dass diese genauso arbeitet, wie es Ihr Betrieb verlangt.
- Ein Zeitplan für zwei Druckbänder zum Betrieb mit verschiedenen Druckbereichen bringt Energieeinsparungen.

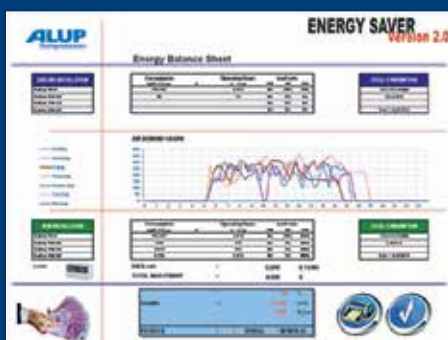

Energieaudit

Zu wissen, welcher Kompressor für Ihre Anwendung geeignet ist, ist entscheidend, um den Energieverbrauch zu minimieren. Mit unserem Energieaudit können wir Ihren Druckluftbedarf simulieren und gemeinsam mit Ihnen für Ihre Bedürfnisse die beste Lösung finden.

Weitere Informationen erhalten Sie von Ihrer örtlichen Alup-Vertretung.

Verbessern Sie Ihre Energierückgewinnung

Wenn Luft komprimiert wird, entsteht Wärme. Diese überschüssige Wärme kann mittels Energierückgewinnung gewonnen und in andere Anwendungen überführt werden. So können Sie Energie sparen und Kosten senken.

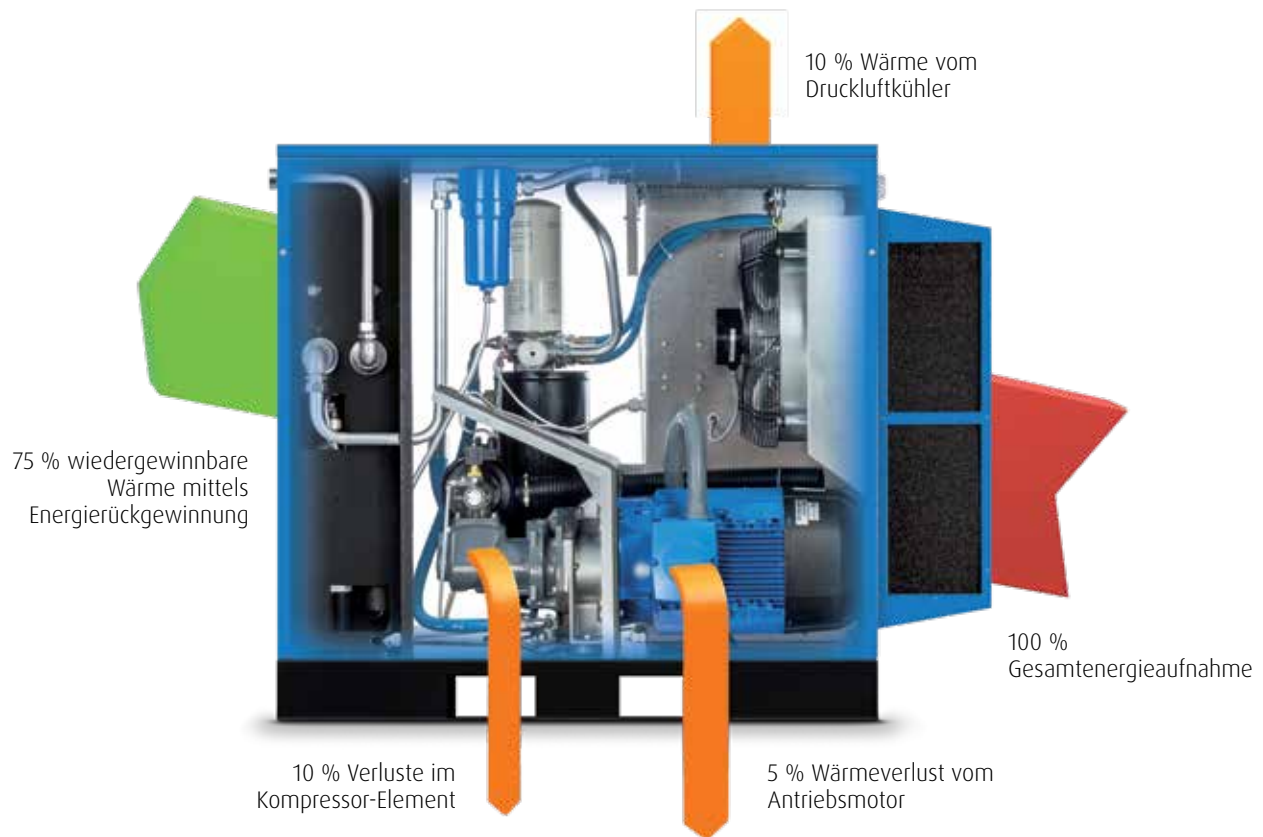

Wasserkühlung-Rückgewinnung

Bei den Energierückgewinnungseinheiten (optional) wird der Ölkreislauf mit einem Öl- und Wasser-Wärmetauscher vorgekühlt.

Wasser wird dann zur flüssigen Trägersubstanz, um die Öltemperatur wiederzugewinnen. Das aus diesem Prozess gewonnene heiße Wasser kann verwendet werden, um Radiatoren oder Wasserkessel zu erwärmen, um Vorlaufwasser oder heißes Leitungswasser vorzuwärmen und für andere industrielle Zwecke.

Diese Möglichkeit der Energierückgewinnung integriert im Ölkreislauf einen Wärmetauscher, der den kontinuierlich unter Druck stehenden Wasserstrom aufheizt. Das System wird automatisch reguliert. Im Fall begrenzter Wasserkühlkapazität arbeitet das Standardkühlsystem des Kompressors, was eine fortwährende Kühlung des Systems gewährleistet.

Diese Möglichkeit der Energierückgewinnung funktioniert nach einem einfachen mechanischen System, das keine Wartung erfordert oder Strom verbraucht. Doch Ihre Energiekosten senkt es erheblich.



Möglichkeiten, Ihre Abläufe zu optimieren

Mit einer Vielzahl an Möglichkeiten können Sie Ihren Largo/Allegro 15-25 optimal nutzen.



Luftqualität

- Der **interne Wasserabscheider mit Schwimmerableiter** reduziert die Druckluftfeuchtigkeit um bis zu 90 %. Standard bei Einheiten mit integriertem Trockner.
- **Netzfilter** für Öl- und Staubentfernung bis zu 0,1 ppm für Versionen mit integriertem Trockner.
- **Die Hochleistungs-Ansaugluftfiltrierung** schützt die Komponenten im Kompressor bei sehr staubiger Umgebung.
- **Gehäuseheizung** für die Installation bei niedrigen Temperaturen.
- **Elektronischer, verlustfreier Kondensatableiter** für Wasserabscheider zum einfachen Ablassen des Kondensats ohne Druckluftverlust.
- **Lebensmittelverträgliches Öl** zur Anwendung im Lebensmittel- und Getränkebereich.



Produktivität

- **Energierückgewinnungspaket**, um bis zu 70 % des elektrischen Energieverbrauchs als Warmwasser für Duschen, Dampfkessel usw. rückzugewinnen.
- **8000 h Öl.**

Kontrolle & Überwachung

- **Grafische Air Control 5.1-Steuerung** (Standard bei Allegro – optional bei Largo).
- **EControl6i** integrierte Mehrfach-Kompressorsteuerung für 4/6 Kompressoren (nur bei Air Control 5.1).
- **Fernwartung** bringt zusätzlichen Komfort.

Für weitere Informationen über unsere Möglichkeiten, Ihren Betrieb zu optimieren, wenden Sie sich bitte an Ihre Vertretung vor Ort.

Technische Daten Largo 15-25

Konstante Drehzahl

Modell	Max. Betriebs-Druck***	Luftlieferungsmenge @ Referenzbedingungen*				Motorleistung		Schall-pegel**	Gewicht		
		bar	m ³ /h	l/s	l/min	cfm	kW		PS	dB(A)	FM
Largo 15	7,5	165	45,9	2751	97	15	20	66	345	400	575
	8,5	155	43,1	2588	91						
	10	137	38,2	2289	81						
	13	119	33,1	1986	70						
Largo 19	7,5	202	56,2	3372	119	18,5	25	67	370	430	605
	8,5	192	53,3	3198	113						
	10	176	49,0	2940	104						
	13	140	38,8	2326	82						
Largo 22	7,5	234	64,9	3897	138	22	30	68	385	445	620
	8,5	226	62,7	3760	133						
	10	198	55,0	3301	117						
	13	168	46,6	2796	99						
Largo 25	7,5	258	71,6	4296	152	26	35	70	400	460	635
	8,5	244	67,8	4068	144						
	10	228	63,4	3804	134						
	13	200	55,5	3330	118						

* Geräteleistung gemessen nach ISO 1217, Anhang C, neuste Ausgabe.

** Geräuschpegel gemessen nach ISO 2151: 2004 unter Anwendung von ISO 9614/2.

*** Bezugsarbeitsdruck: 7 – 8 – 9,5 – 12,5 bar



Technische Daten Allegro 15-25

Variable Speed

Model	Min. Betriebsdruck Bar/psi	Max. Betriebsdruck Bar/psi	Min. FAD*															Motorleistung		Schallpegel** dB(A)	Gewicht		
			7 Bar			7 Bar			8,5 Bar			9,5 Bar			12,5 Bar						FM	FM D	500L D
			m³/h	l/s	l/min	m³/h	l/s	l/min	m³/h	l/s	l/min	m³/h	l/s	l/min	m³/h	l/s	l/min	m³/h	l/s	l/min	kw	hp	kg
Allegro 15	5,5 / 80	13 / 189	47	13	780	178	49,5	2969	160	44,5	2672	152	42,3	2539	131	36,4	2182	15	20	67	325	380	555
Allegro 19	5,5 / 80	13 / 189	47	13	780	215	59,6	3575	197	54,8	3291	185	51,5	3091	149	41,4	2485	18,5	25	68	340	400	575
Allegro 22	5,5 / 80	13 / 189	47	13	780	240	66,7	4000	221	61,3	3678	207	57,6	3454	185	51,5	3091	22	30	69	345	410	585
Allegro 25	5,5 / 80	13 / 189	47	13	780	255	70,7	4242	238	66,2	3969	229	63,6	3818	200	55,5	3333	26	35	70	365	425	600

* Geräteleistung gemessen nach ISO 1217, Anhang C, neuste Ausgabe.

** Geräuschpegel gemessen nach ISO 2151: 2004 unter Anwendung von ISO 9614/2.

Abmessungen – konstante Drehzahl und variable Drehzahl

Modell konstante & variable Drehzahl	Länge	Breite	Höhe
	mm		
Basismodell	1395	835	1220
Basismodell + Trockner	1545	835	1220
500L + Trockner	1940	835	1835



DRUCKLUFT. ERFAHREN.



KONTAKTIEREN SIE IHRE
ALUP-VERTRETUNG VOR ORT

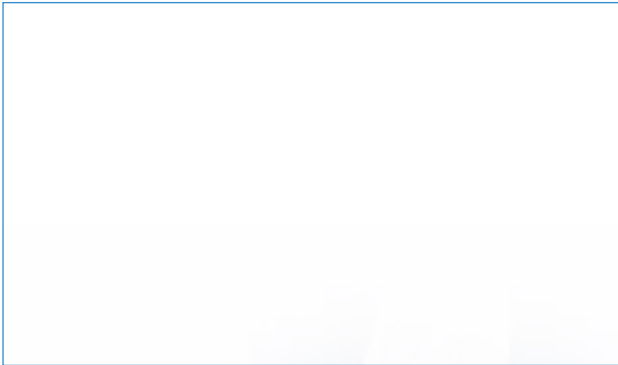

Pflege. Vertrauen. Effizienz.

Pflege.

Bei der Wartung dreht es sich um Pflege: Professioneller Service durch erfahrenes Fachpersonal mit hochwertigen Originalteilen.

Vertrauen.

Vertrauen wächst dadurch, dass wir unsere Versprechen halten: in puncto zuverlässiger und unterbrechungsfreier Leistung sowie einer langen Lebensdauer der Anlagen.

Effizienz.

Die Effizienz der Anlagen wird durch eine regelmäßige Wartung gewährleistet. Die Effizienz im Service zeigt sich an Originalteilen und im Kundendienst.

